

Ansicht 1:1

12,7 ± 0,3

AL Auszugslänge 700  $\begin{smallmatrix} +3 \\ -6 \end{smallmatrix}$

SL Schienenlänge 700  $\begin{smallmatrix} +2 \\ -0 \end{smallmatrix}$

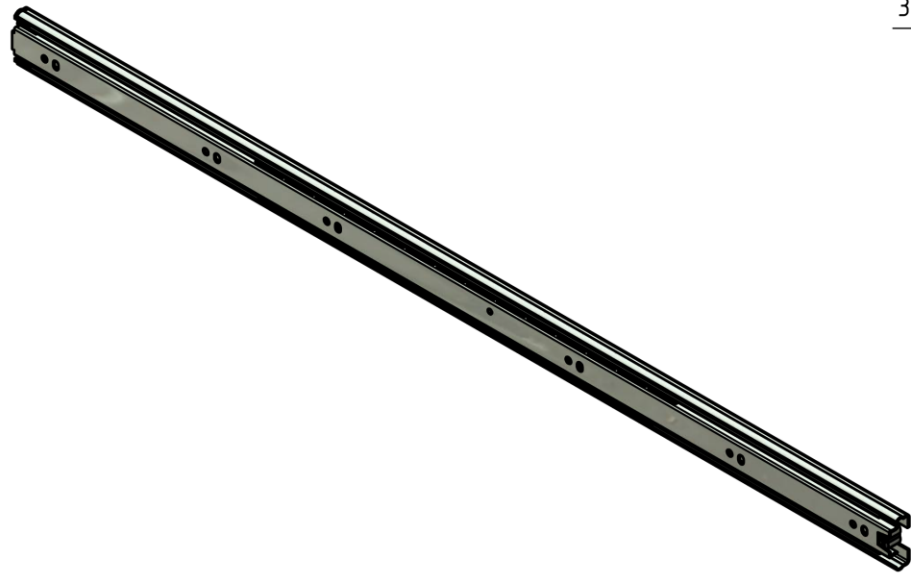
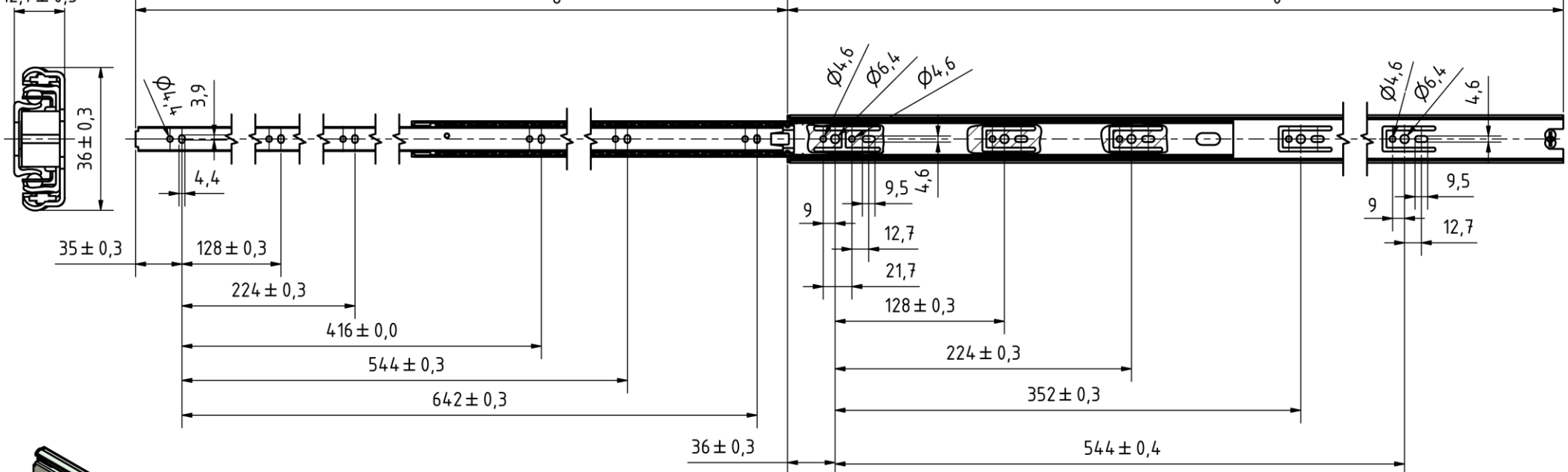

Werkstückkanten DIN Allgemeintoleranzen ISO 2768 - mK Tolerierung DIN 7167		Oberfläche DIN ISO 1302		Maßstab:	Revision
				Werkstoff:	
				Vollauszug	
		MULTISLIDES Holger Stooß info@teleskopschienen24.de		Zeichnungsnummer: TSNEW 353613 - 700mm	1 A3
Zust.	Änderungen	Datum	Name		